

L'OUTILLAGE INDUSTRIEL - Outils DELTAIR CE

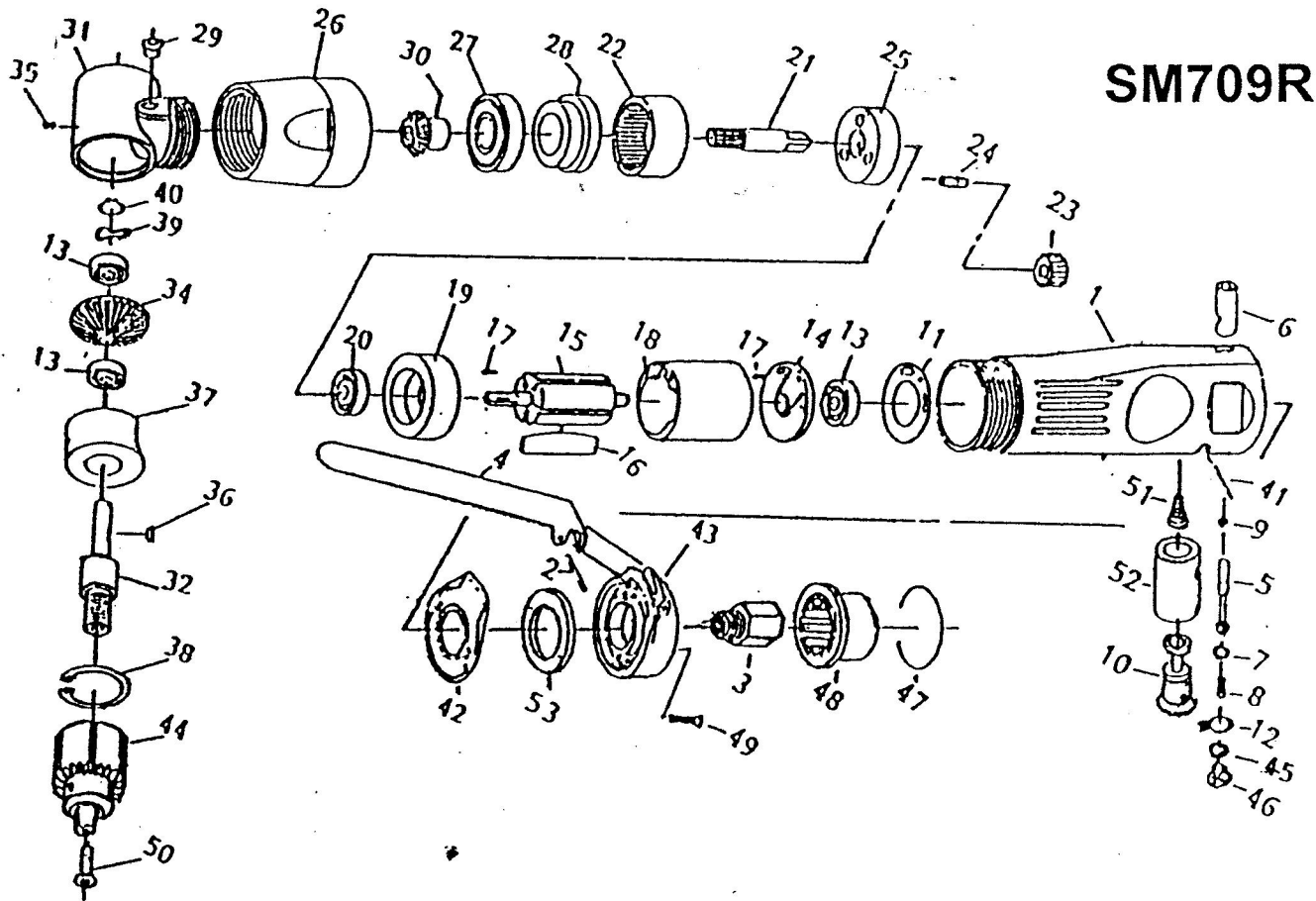

SM709R

REP.	REF.	DESIGNATION	Qté
------	------	-------------	-----

1	70901R	carter moteur	1
2	70902R	goupille	1
3	70903R	admission	1
4	70904R	levier de démarrage	1
5	70905R	tige de valve	1
6	70906R	soupape	1
7	70907R	joint torique	1 *
8	70908R	ressort	1
9	70909R	joint torique	1 *
10	70910R	bouton d'inversion	1
11	70911R	joint	1 *
12	70912R	circlip = 84312	1
13	70913R	roulement	3 *
14	70914R	flasque AR	1 *
15	70915R	rotor	1 *
16	70916R	palettes	5 *
17	70917R	goupille	1
18	70918R	stator	1 *
19	70919R	flasque AV	1 *
20	70920R	roulement	1 *
21	70921R	arbre interne	1
22	70922R	engrenage intérieur	1 *
23	70923R	satellite	3 *
24	70924R	axe	3 *
25	70925R	cage planétaire	1
26	70926R	carter de fermeture	1

REP.	REF.	DESIGNATION	Qté
------	------	-------------	-----

27	70927R	roulement	1 *
28	70928R	entretoise	1
29	70929R	graisseur	1
30	70930R	pignon d'angle	1 *
31	70931R	carter d'angle	1
32	70932R	arbre de mandrin	1
34	70934R	engrenage final	1 *
35	70935R	vis	1
36	70936R	clavette	1
37	70937R	cache roulement	1
38	70938R	circlip	1
39	70939R	rondelle élastique	1 *
40	70940R	circlip	1
41	70941R	goupille	1
42	70942R	joint	1 *
43	70943R	carter AR	1
44	70944R	mandrin	1
45	70945R	joint torique	1 *
46	70946R	bouchon de valve	1
47	70947R	circlip	1
48	70948R	collecteur d'échappement	1
49	70949R	vis	2
50	70950R	vis (filetage G)	1
51	70951R	ressort	1
52	70952R	coussinet d'inverseur	1
53	70953R	silencieux	1 *

* pièces d'usure

Outil conforme aux dispositions des articles R233-85 à R233-106 du Code du Travail, sous réserve de la dérogation de l'arrêté du 29 Juin 1982 du Ministère du Travail.